

# AT 400-100/130

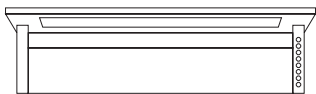

- de** **Montageanleitung**  
bitte aufbewahren
- en** **Installation Instructions**  
please keep
- fr** **Notice de montage**  
à garder soigneusement
- nl** **Installatievoorschrift**  
goed bewaren
- it** **Istruzione per l'installazione**  
si prega di conservare

- es** **Instrucciones de Montaje**  
por favor, guardar
- pt** **Instruções de montagem**  
por favor, guardar
- da** **Montagevejledning**  
bedes opbevaret
- sv** **Monteringsanvisning**  
spara anvisningen
- no** **Monteringsanvisning**  
må oppbevares
- fi** **Asennusohjeet**  
säilytä ohjeet
- pl** **Instrukcja instalacyjna**  
proszę zachować
- el** **Οδηγίες εγκατάστασης**  
παρακαλώ φυλάξτε
- ru** **Инструкция по монтажу**  
просим хранить

# 1

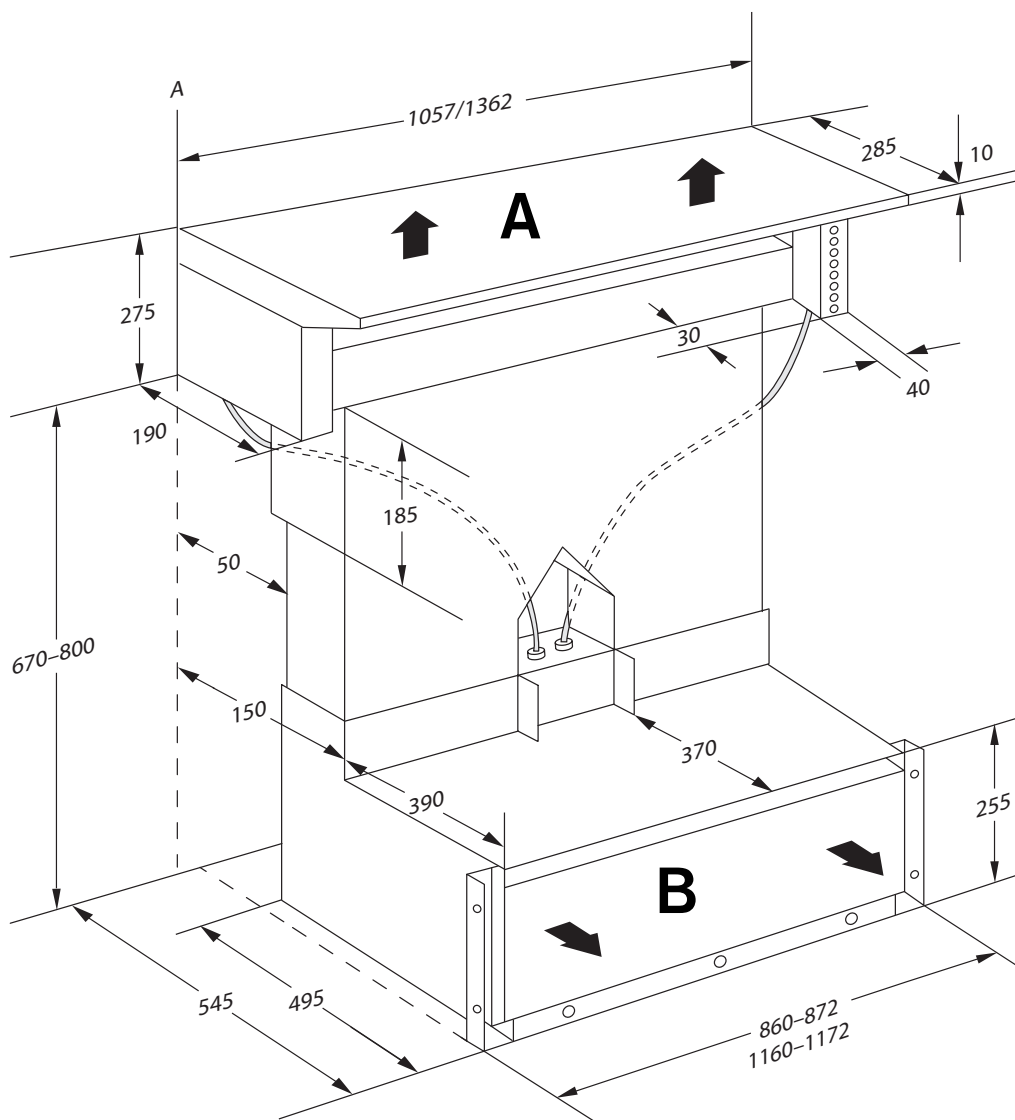

# 2

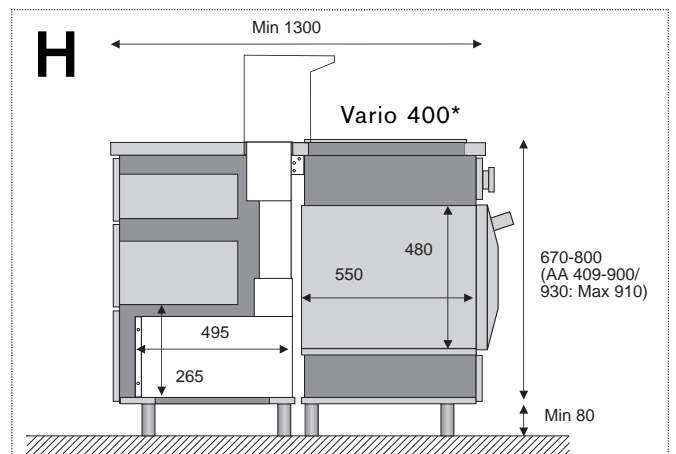
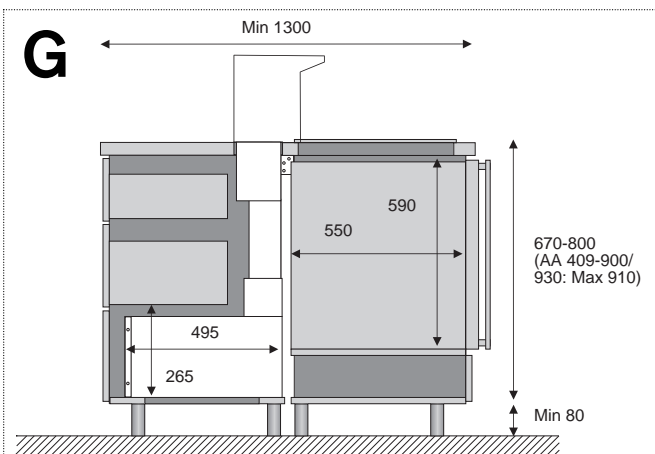
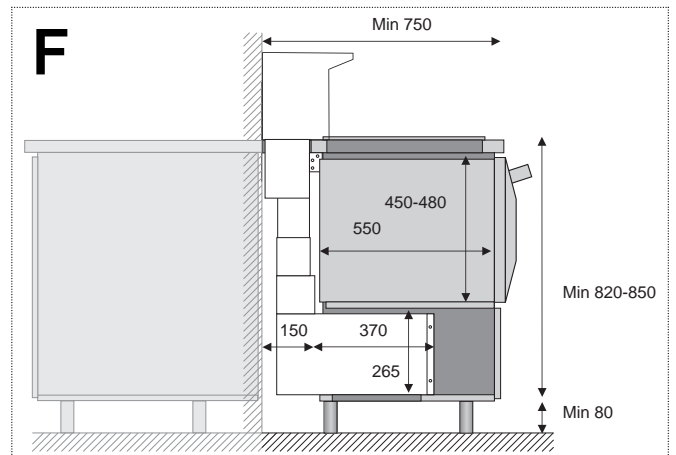
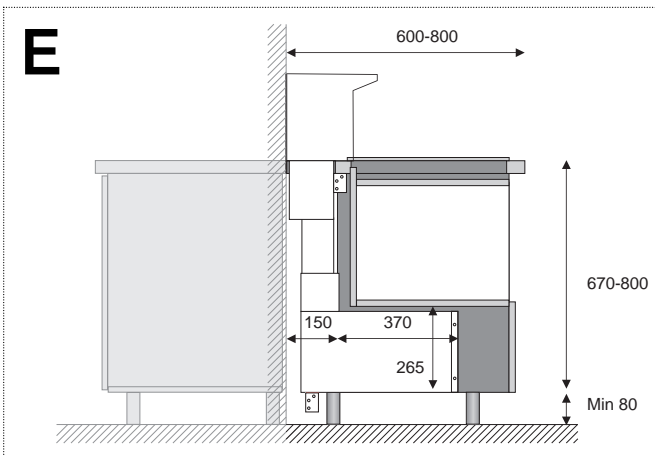
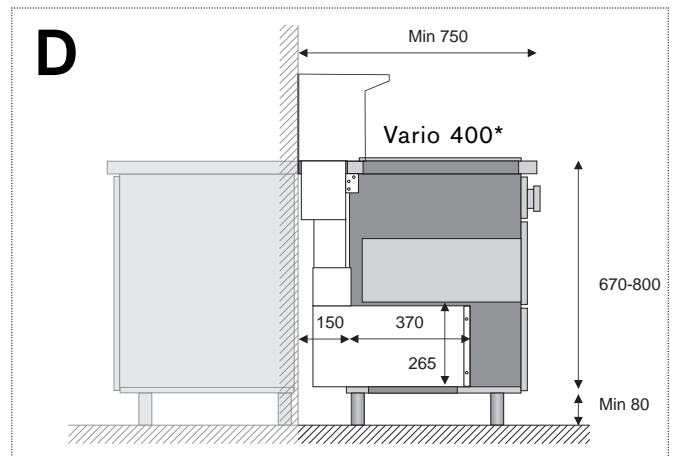
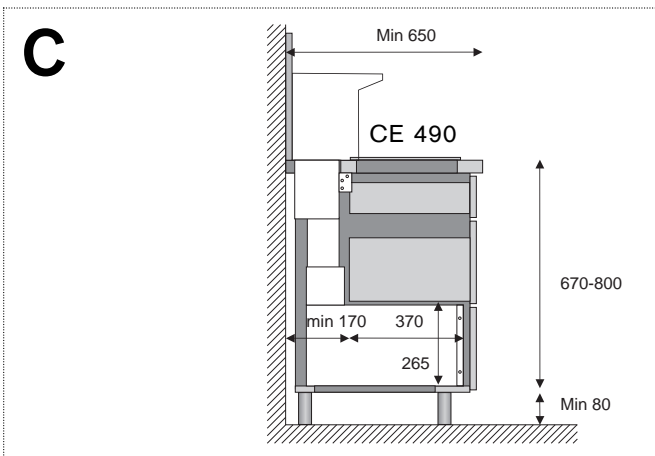
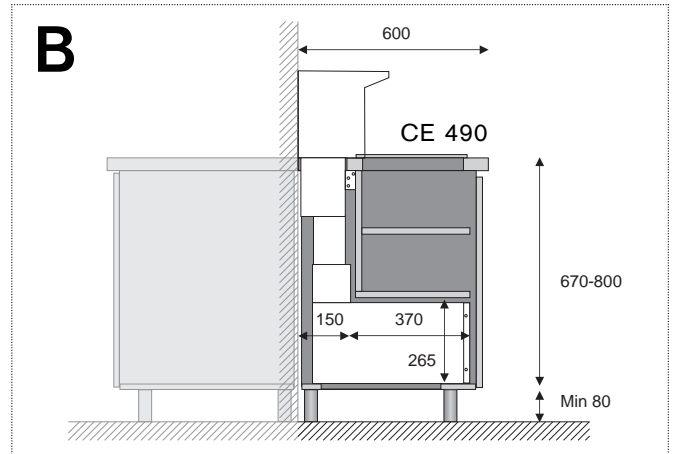
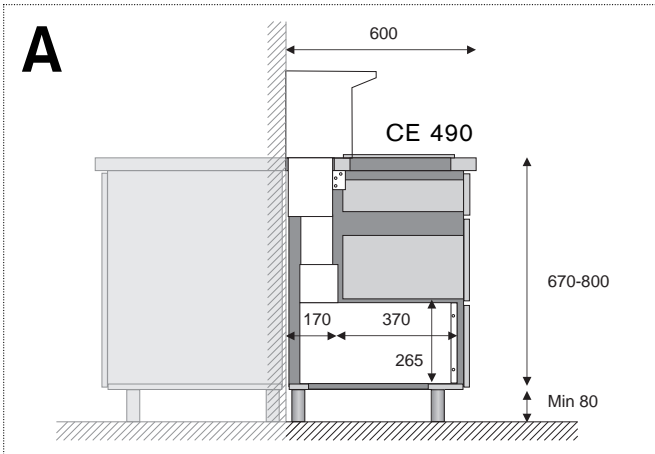

AA 409-400/430

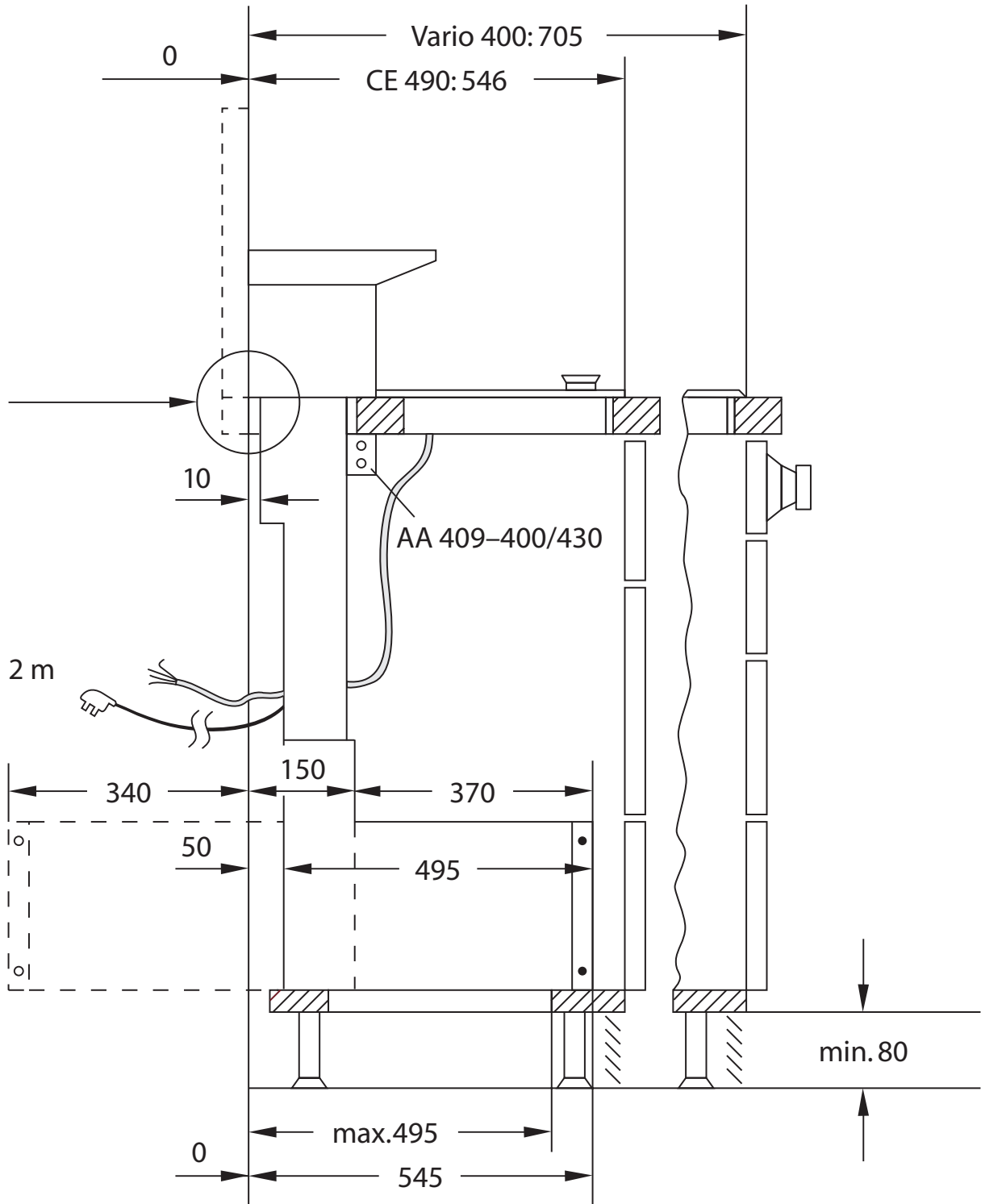
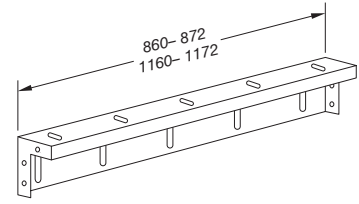

# 4

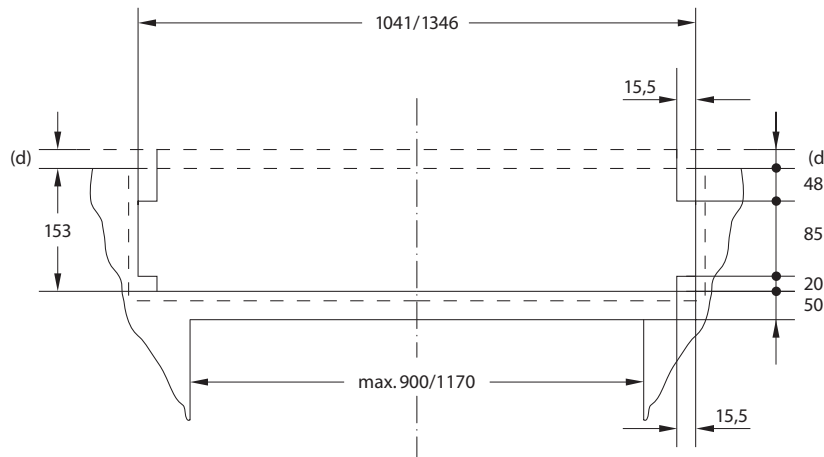
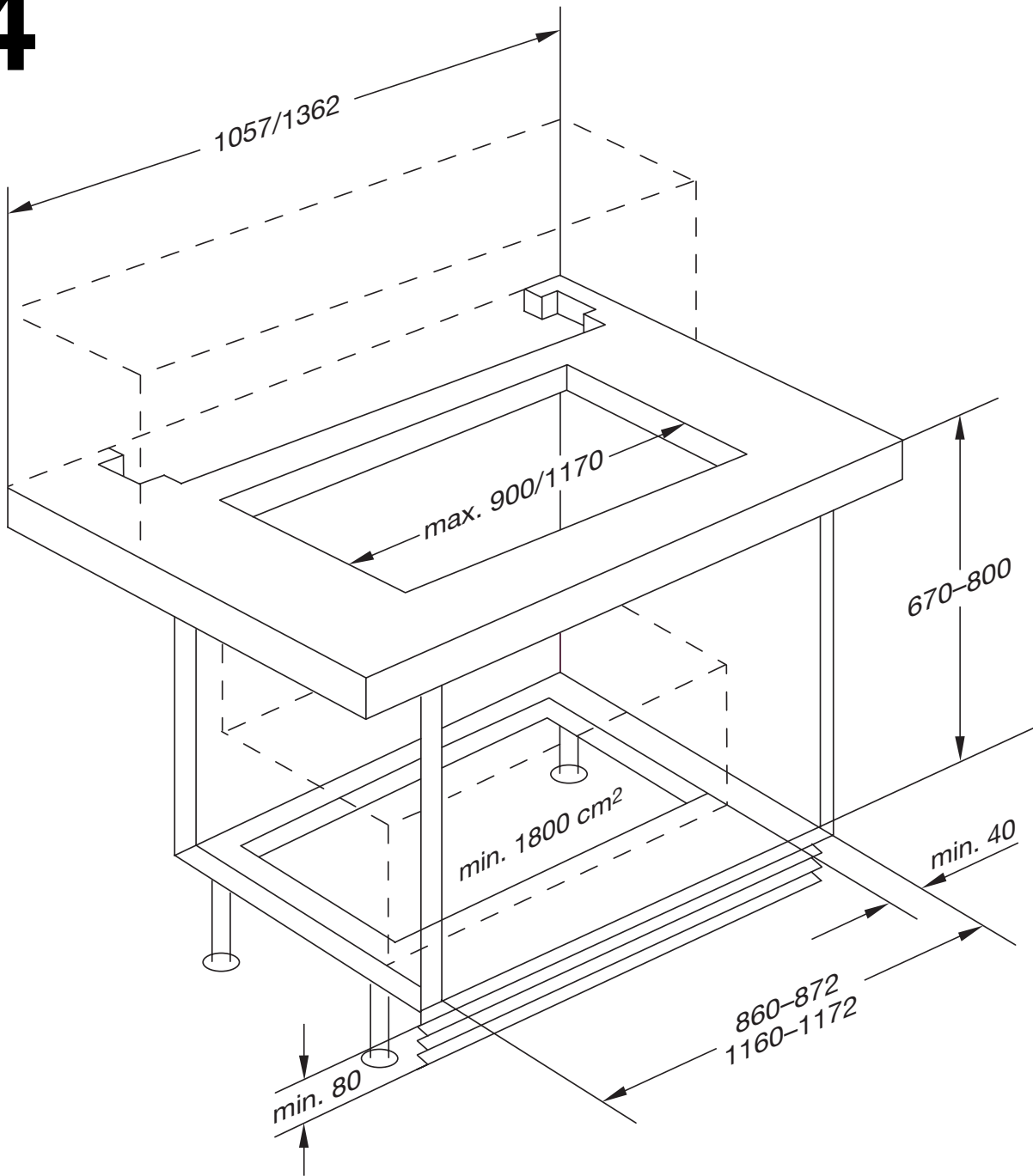

# 5

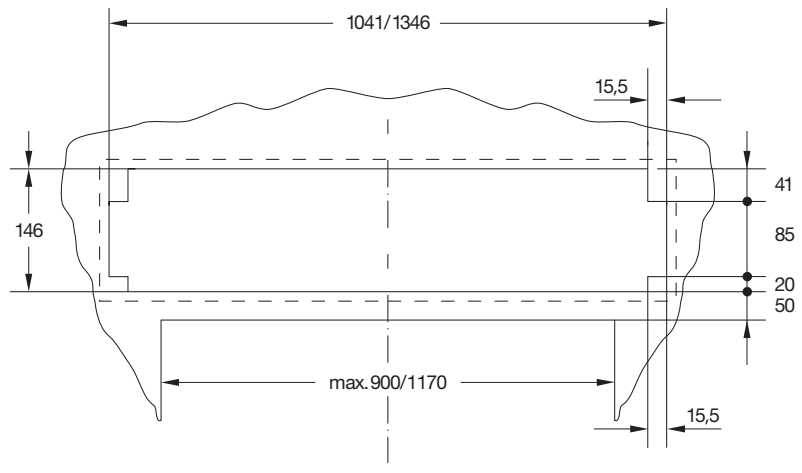
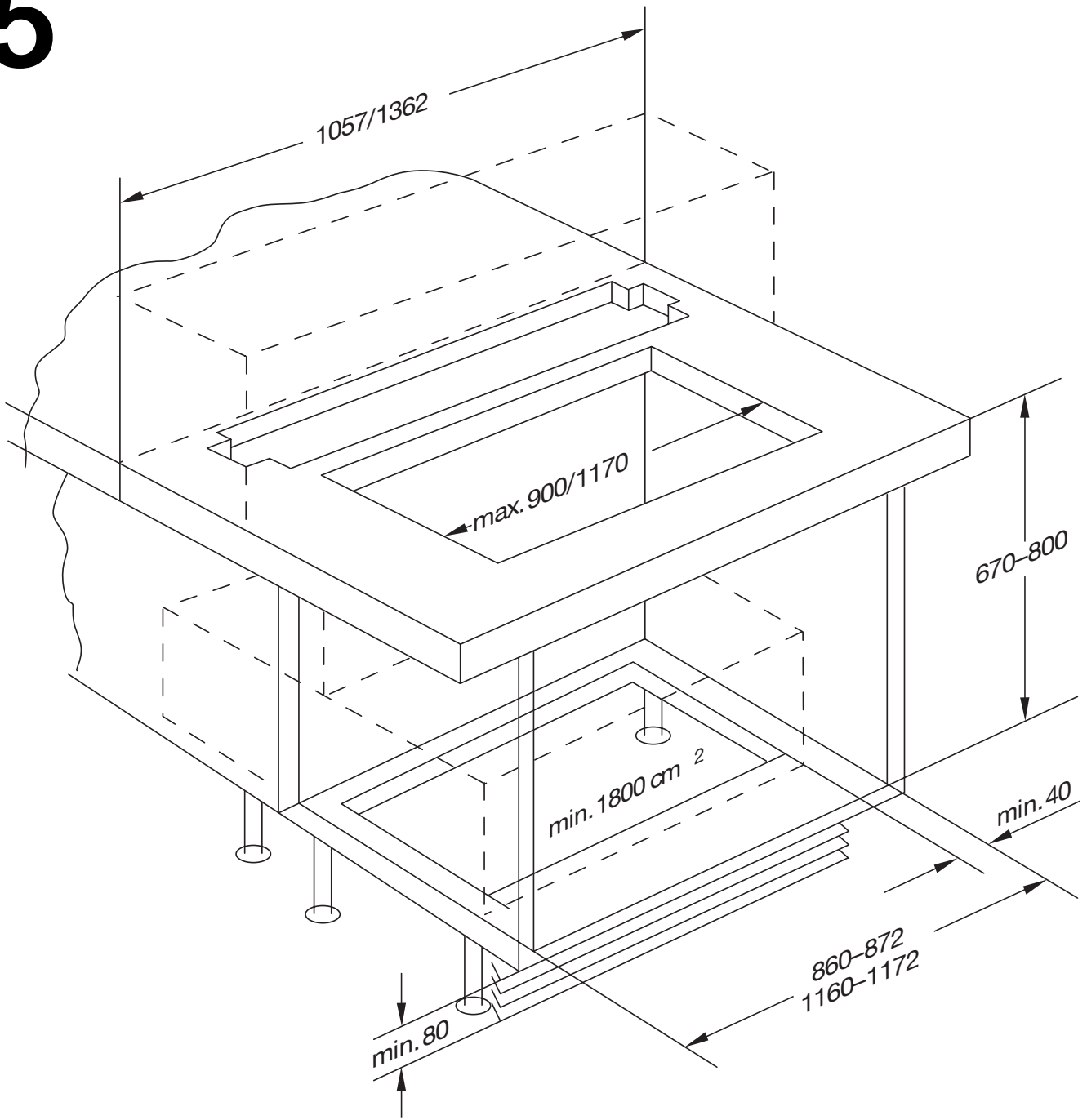

## Sicherheitshinweise

**Vorsicht, Verletzungsgefahr! Scharfe Kanten an der Unterkante des Geräteoberteils.**

**Vorsicht, Kippgefahr! Geräteoberteil nicht aufrecht auf den Boden stellen.**

**Vorsicht! Bei der Montage Anschlusskabel nicht einklemmen.**

**Vorsicht! Gerät nur in eingebautem Zustand an das Stromnetz anschließen.**

Nur ein autorisierter Fachmann darf das Gerät anschließen und in Betrieb nehmen. Montageanleitung und lokale Installationsvorschriften beachten.

Dem Benutzer ist zu erklären, wie er im Bedarfsfall das Gerät stromlos machen kann.

## Hinweise zum Einbau

**Die Tischlüftung ist zur Kombination mit Elektrogeräten bis zu einer Gesamtleistung von max. 12 kW zugelassen.**

**Der Betrieb in Kombination mit Gasgeräten ist nicht zugelassen.**

AT 400-130 ist ausgelegt für den Betrieb mit drei Gaggenau Vario 400-Geräten. AT 400-100 ist ausgelegt für den Betrieb mit zwei Vario 400-Geräten oder Elektrokochfeldern bis 95 cm Breite.

Die Geräteabdeckungen (VD 400) von Gaggenau Vario-Geräten müssen entfernt werden. Bei Betrieb der Fritteuse VF 411 vor der Lüftung kann die Frittierkorbaufhängung nicht verwendet werden.

Je nach Einbausituation ist die Kombination mit einem darunter eingebauten Backofen möglich. Der Backofen muss die Norm-Möbeltemperatur einhalten.

Gebläsegehäuse im Unterschrank nicht als Ablagefläche benutzen. Ein Zwischenboden im Unterschrank muss abnehmbar bleiben.

## Installationszubehör

Sie können folgendes Installationszubehör bestellen:

**AA 409-400:** Möbelstrebe 86 cm für AT 400-100  
**AA 409-430:** Möbelstrebe 116 cm für AT 400-130  
 Die Möbelstreben sind verwendbar als Unterzug für die Arbeitsplatte und Ersatz für Schrankzarge oder als Auflage für den Gebläsebaustein anstelle eines Schrankbodens.

**AA 409-900:** Teleskopverlängerung für AT 400-100  
**AA 409-930:** Teleskopverlängerung für AT 400-130  
 Teleskopverlängerung max. 110 mm zwischen Oberteil und Gebläsegehäuse.

**AA 010-410:** Luftauslassgitter für AT 400-100/130. Edelstahlfarbig 90cm wie IK 300. Mit Befestigungselementen. Höhe anpassbar.

**ZB 020-090:** Zusatzlamelle für Luftauslassgitter AA 010-410. Höhe 30 mm, mehrere Lamellen montierbar.

## Gerätemaße – Bild 1

- A** Der Tischlüftungsdeckel muss zum Lampenwechsel abnehmbar sein.
- B** Der Zugang zum Wechseln des Geruchsfilters muss von vorne möglich sein.

## Gerätekombinationen – Bild 2

Einbausituationen A, B, D, E und F sind möglich gegen eine Wand oder in eine Insel.

- A** Arbeitsplattentiefe 60 cm, Kombination mit Gaggenau Kochfeld CE 490. Möbelkorpus 55 cm mit kurzen Auszügen. Geringe Tiefe für Blendenbefestigung beachten (Gebläsegehäuse muss von vorne zugänglich sein).
- B** Arbeitsplattentiefe 60 cm, Kombination mit Gaggenau Kochfeld CE 490. Möbelkorpus 55 cm mit Drehtüren. Böden und Rückwand müssen demontierbar sein. Das untere Türscharnier muss nach oben versetzt werden.
- C** Arbeitsplattentiefe 65 cm, Kombination mit Gaggenau Kochfeld CE 490, aufgesetzte Rückwand hinter Kochstelle. Ausschnittsmaß ist abhängig von Dicke der Rückwand. Möbelkorpus 55 cm mit kurzen Auszügen. Geringe Tiefe für Blendenbefestigung beachten (Gebläsegehäuse muss von vorne zugänglich sein).
- D** Arbeitsplattentiefe 75 cm, Kombination mit Gaggenau Vario 400 (nur VC, VF, VI, VK, VP, VR) oder Elektrokochfeld. Möbelkorpus 55 cm mit Auszügen.
- E** Arbeitsplattentiefe 75 cm, Kombination mit Elektrokochfeld. Offene Ablage unter Kochfeld. Boden und Rückwand müssen demontierbar sein. Gehäuse unten mit Möbelstrebe AA 409-400/430 abstützen.
- F** Arbeitsplattentiefe 75 cm, Kombination mit Elektrokochfeld und Gaggenau Backofen EB 385/388 oder Kompaktbackofen (Norm-Möbeltemperatur). Möbelkorpus 55 cm. Teleskopverlängerung AA 409-900/930 zwischen Oberteil und Gebläsegehäuse nötig.
- G** Insel übertief. Kombination mit Elektrokochfeld und Backofen (Norm-Möbeltemperatur). 2x Möbelkorpus 55 cm.

Verkürzte Auszüge. Teleskopverlängerung AA 409-900/930 kann verwendet werden.

**H** Insel übertief. Kombination mit Gaggenau Vario 400 (nur VC, VI, VP, VR) und Backofen EB 385/388. 2x Möbelkorpus 55 cm. Verkürzte Auszüge. Teleskopverlängerung AA 409-900/930 kann verwendet werden.

## Gerätemaße – Bild 3

Türscharniere von Drehtüren eventuell versetzen.

Der Ausschnitt im Unterschrankboden kann um Ständerpositionen ausgespart werden, solange der freie Mindestquerschnitt von 1800 cm<sup>2</sup> gewährleistet ist.

Bei den Maßen des Schrankboden-Ausschnitts die endgültige Position des Unterschrankes berücksichtigen. Bezugsmaß ist die Kante der Rückwand des Lüftungsoberteils.

Die Auslassöffnung in einer Sockelblende so groß wie möglich ausführen (min. 720 cm<sup>2</sup>), um den Luftzug niedrig zu halten. Der Luftaustritt aus dem Sockel kann an beliebiger Stelle erfolgen. Der Luftaustritt im Sockel kann mit dem Luftauslassgitter AA 010-410 verblendet werden.

Bei Insel: Alternativ Gebläse um 180° gedreht einbauen.

Den verbleibenden Steg in der Arbeitsplatte (min. 50 mm) zwischen den Ausschnitten mit einem Unterzug verstärken. Hierfür und zur Stabilisierung des Möbels wird die Möbelstrebe AA 409-400/430 eingesetzt.

## Möbelmaße an Wand – Bild 4

Alle Tiefenmaße beziehen sich auf die hintere Kante des Oberteils der Tischlüftung. Eventuell aufgesetzte Rückwand hinter der Kochstelle berücksichtigen.

## Möbelmaße in Insel – Bild 5

Das Gebläse kann um 180° gedreht eingebaut werden. Die Fuge bei einer zusammengesetzten Arbeitsplatte kann unter der rückseitigen Gerätekannte verlaufen.

## Gerät einbauen

- 1 Gerät vor dem Einbau auf Transportschäden überprüfen.
- 2 Ausschnitte in Arbeitsplatte herstellen. Waagrechte Montage der Arbeitsplatte überprüfen.
- 3 Gebläsegehäuse in Unterschrank einschieben.

- 4 Geräteoberteil von oben durch Ausschnitt in der Arbeitsplatte auf Gebläsegehäuse aufschieben. Dichtungsprofil nicht beschädigen.
- 5 Gerät im Schrank ausrichten: Bezugspunkt für die Möbelmaße ist die Rückwand des Geräteoberteils (bündig zur Wand) und der Arbeitsplattenausschnitt.
- 6 Gebläsedeckel abnehmen. Aktivkohlefilter entnehmen.
- 7 Korrekte Platzierung der Ausblasöffnung im Unterschrank (mind. 1800 cm<sup>2</sup>) durch den Gehäuseboden anzeichnen und ausschneiden. Die Ausblasöffnung muss vollständig vom Gebläsegehäuse abgedeckt sein.
- 8 Gebläsegehäuse seitlich vorne festschrauben, ggf. seitliche Abstandshalter unterlegen. Bei überbreitem Möbel vorne am Bodenblech festschrauben.
- 9 Gerätevorderkante auf der Arbeitsplatte markieren. Geräteoberteil leicht anheben und beidseitig unterlegen. Entlang der Markierung auf der Arbeitsplatte Silikon auftragen. Geräteoberteil wieder auf Arbeitsplatte absenken und Silikon glätten.
- 10 Möbelstrebe am Gerät, seitlich im Schrank und an Arbeitsplatte festschrauben.
- 11 Aktivkohlefilter in Gebläsegehäuse einlegen, auf plane Lage achten. Gebläsedeckel befestigen.
- 12 Transportsicherung aus Ansaugöffnung entfernen.
- 13 Ablagefläche nach oben abnehmen. Leuchtstofflampe in Fassung einsetzen und drehen, bis sie einrastet. Ablagefläche auflegen.

## Elektrischer Anschluss

Gesamtanschlusswert AT 400-100: 310 W  
Gesamtanschlusswert AT 400-130: 316 W  
Licht: 30 W (AT 400-100) / 36 W (AT 400-130)  
Die Angaben auf dem Typenschild beachten.  
Technische Änderungen vorbehalten.

Die Anschlusskabel der Kochgeräte mittig durch den Luftkanal nach hinten führen. Durchführung von Wasserzu- und -ableitungen ist nicht zulässig.

Stecker des Steuerkabels in Geräteunterteil einstecken.

Stecker des Anschlusskabels in eine erreichbare Steckdose stecken. Ist nach der Montage der Netzstecker nicht mehr erreichbar, muss die allpolige Trennung vom Netz über einen erreichbaren Trennschalter mit mindestens 3 mm Kontaktabstand vorgesehen werden.

Wenn die Netzanschlussleitung dieses Gerätes beschädigt wird, muss sie durch eine spezielle Anschlussleitung ersetzt werden, die vom Hersteller oder seinem Kundendienst erhältlich ist.